

Robuste und präzise Neigungs- sensorik – jetzt auch mit IO-Link.

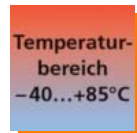

Mit Analog- und Schaltaus-
gängen sowie wahlweiser
Schwingungsüberwachung.

- Hohe Genauigkeit über den gesamten 2-achsigen Winkelbereich bis 360°.
- Sehr geringe Temperaturdrift durch aktive Temperaturkompensation.
- Visualisierung der Betriebs- und Schaltzustände durch gut sichtbare LEDs.
- Parametrierbare Strom- und Spannungsausgangsfunktionen.
- Einstellbare Filterfunktionen für unterschiedliche Applikationen.



Präzision zählt

Die 2-achsigen Neigungssensoren sind für hohe Messgenauigkeiten über den gesamten Winkelbereich konzipiert. Sämtliche Funktionen sind über IO-Link parametrierbar.

Dank aktiver Temperaturkompensation und hoher Schutzart arbeiten sie auch bei extremen Umgebungstemperaturen und rausten Umgebungen absolut zuverlässig.

Vibrationsüberwachung

Der JN2200 ist alternativ auch zur 3-achsigen Schwingungsüberwachung einsetzbar. Bis zu 3 Achsen können für die Berechnung des Kennwertes wahlweise berücksichtigt werden.

Typische Applikationen sind die Erfassung von Struktur- oder Turmschwingungen nach ISO 4866, oder die Maschinenüberwachung nach ISO 10816.



Die Maße

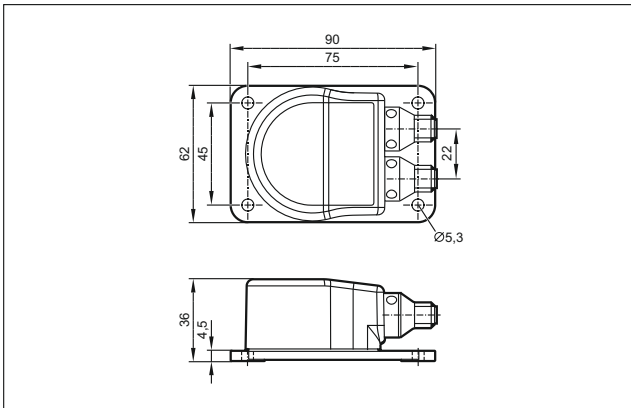

Verbindungstechnik

Bauform	Ausführung	Bestell-Nr.
	Kabeldose, M12, 2 m schwarz, PUR-Kabel	EVM039
	Kabeldose, M12, 10 m schwarz, PUR-Kabel	EVM041
	Kabeldose, M12, 2 m schwarz, PUR-Kabel	EVM036
	Kabeldose, M12, 10 m schwarz, PUR-Kabel	EVM038
	Verbindungskabel, M12, 5 m schwarz, PUR-Kabel	EVC069
	Verbindungskabel, M12, 5 m schwarz, PUR-Kabel	EVC059



Die Produkte

Bauform	Ausführung	Bestell-Nr.
	Winkelbereich $\pm 180^\circ / \pm 90^\circ$, IO-Link	JN2200
	Winkelbereich $\pm 45^\circ$, IO-Link	JN2201

Technische Daten JN2200, JN2201

Betriebsspannung bei Verwendung:	[V DC]	
Schalt- und Stromausgänge		9,2...30
Spannungsausgang		12...30
IO-Link Verbindung		18...30
Verpolungsschutz		•
Winkelbereich		JN2200 $\pm 180^\circ / \pm 90^\circ$ JN2201 $\pm 45^\circ$
absolute Genauigkeit		$\leq \pm 0,5^\circ$ $\leq \pm 0,1^\circ$
Wiederholgenauigkeit		$\leq \pm 0,1^\circ$ $\leq \pm 0,05^\circ$
Auflösung		$\leq \pm 0,05^\circ$ $\leq \pm 0,01^\circ$
Anzahl Messachsen bei Schwingung		3 -
Anzahl Messachsen bei Neigung		2 2
Frequenzbereich	[Hz]	0,1...400 0,5...50
Messbereich	[g]	$\pm 2, \pm 4, \pm 8$ ± 2
Umgebungstemperatur	[°C]	-40...85
Temperaturkoeffizient	[°/K]	$\leq \pm 0,002$
Schutzart		IP 65 / IP 67 / IP 68 / IP 69K
Gehäusewerkstoff		Zinkdruckguss vernickelt
Anschluss		2 x M12-Steckverbindung (4-polig; A-kodiert)
Kommunikationsschnittstelle		IO-Link 1.1, COM 2, 38,4 kBaud

Zubehör

Bauform	Ausführung	Bestell-Nr.
	LINERECORDER-SENSOR, Software zum Parametrieren und Inbetriebnehmen von IO-Link-Sensoren	QA0001
	USB IO-Link Master zum Parametrieren und Analysieren von Geräten Unterstützte Kommunikationsprotokolle: IO-Link (4.8, 38.4 und 230 kBit/s)	E30390
	Memory Plug, Parameterspeicher für IO-Link-Sensoren	E30398