



간편한 에너지 절약

효과적인 에너지 관리를 위한 정확한 압축공기 측정

- ISO 50001 또는 EMAS를 준수한 포괄적인 에너지 관리 시스템의 기반
- 누출 모니터링을 통한 에너지 효율성 향상
- 통합된 압력 센서를 통한 압력 모니터링
- 서로 다른 프로세스 값이 동시에 표시되므로 여러 장비가 요구되지 않음



IP67



ifm - close to you!

”All-in-one sensor“로 비용 절감

압축공기미터는 진정한 다용도 제품입니다. 온도 센서와 압력 센서가 추가로 통합되어 사용자는 4가지 프로세스 값 (유량, 압력, 온도 및 총 소비량)을 한 눈에 확인할 수 있으며, 이를 통하여 시스템의 에너지 효율성에 대한 정보를 얻을 수 있습니다. 인라인 버전 외에도 직경 14 에서 254mm까지의 파이프와 최대 50bar의 압력에 사용할 수 있는 스크류인 버전 (SD1540, SD1440) 또한 제공됩니다.

누출 모니터링을 통한 에너지 효율성

SD 센서의 정확한 유량 모니터링으로 누출 감지 및 에너지 비용이 절감됩니다. 또한, 해당 디바이스의 높은 반복성은 압축공기 비용을 각 생산 라인에 정확하게 할당할 수 있게 해주며, 최적화된 제품 비용 계산을 가능하게 합니다.

원활한 에너지 관리를 위한 기반

에너지 효율성에 대한 DIN EN ISO 50001 EU 지침에 따라 모든 회원국은 에너지 절감을 수행하기로 하였습니다. 에너지 세금 감면에 대한 조건은 에너지 관리 시스템을 구현하는 것입니다. 압축공기 미터와 정기적인 DAkkS 캘리브레이션이 결합되면 이를 위한 최적의 기반이 제공됩니다.

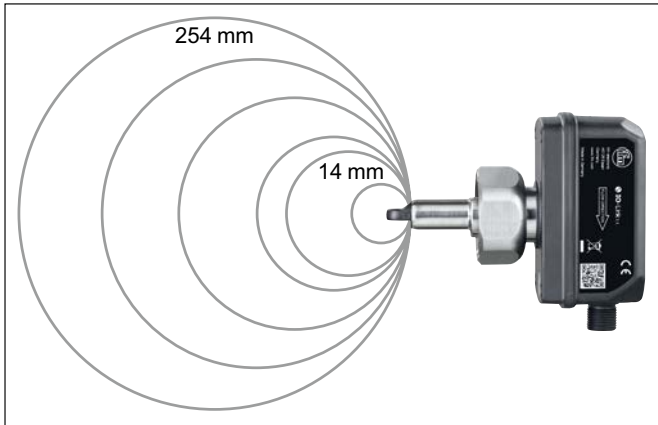

센서는 파이프 직경에 따라 소비량을 출력합니다.

측정영역 [m³/h]	매체	프로세스 연결	주문번호
0.05...15	에어	G 1/4 (DN8)	SD5500
0.25...75	에어	R 1/2 (DN15)	SD6500
0.8...225	에어	R 1 (DN25)	SD8500
1.4...410	에어	R 1 1/2 (DN40)	SD9500
2.5...700	에어	R 2 (DN50)	SD2500
0.3...26260	에어	G 1	SD1540
0.3...26260	에어 / 질소	G 1	SD1440

캘리브레이션 인증서	주문번호
ISO 캘리브레이션 (6 캘리브레이션 포인트)	ZC0020
DAkkS 캘리브레이션 (6 캘리브레이션 포인트)	ZC0075

공통 기술 데이터		
유량		
정확도	[%]	± (2.0 MV + 0.5 MEW)
반복성	[%]	± (0.8 MV + 0.2 MEW)
반응시간	[s]	0.1
유량 SD1440, SD1540		
정확도	[%]	± (6.0 MV + 0.6 MEW)
반복성	[%]	± (1.5 MV)
반응시간	[s]	0.1
온도		
측정범위	[°C]	-10...60
압력		
측정범위	[bar]	-1...16
출력 시그널		스위칭 출력, 아날로그 출력, 펄스 출력, IO-Link (설정가능)
보호등급		IP67

MW = 측정영역 값
MEW = 측정영역 최종값

BEST FRIENDS

기술변경은 사전에 통보되지 않습니다. · 04.2024
ifm electronic gmbh · Friedrichstr. 1 · 45128 Essen



압력 센서
특히 공압 프로세스의 경우



IO-Link 마스터
Profinet 인터페이스를 보유한
펄드-호환성 마스터



압축공기 미터
유량 및 소모량의 정밀한 측정



상세 기술 데이터:
ifm.com/fs/SD5500