



Energiesparen leicht gemacht

Präzise Druckluftmessung für ein effizientes Energiemanagement

- Grundlage für ein lückenloses Energiemanagementsystem nach ISO 50001 oder EMAS
- Steigerung der Energieeffizienz mittels Leckageüberwachung
- Druckmonitoring dank integriertem Drucksensor
- Gleichzeitige Ausgabe verschiedener Prozesswerte erspart zusätzliche Messstellen



ifm – close to you!

„All-in-one-Sensor“ spart Kosten

Als echtes Allroundtalent zeichnet sich der Druckluftzähler aus. Dank des integrierten Sensors für Temperatur und optional auch für Druck, hat der Anwender gleich bis zu vier Prozesswerte (Durchfluss, Druck, Temperatur und Gesamtverbrauchsmenge) im Blick, die Aufschluss über die Energieeffizienz seiner Anlage geben. Neben den Inline-Varianten stehen auch Einschraub-Versionen (SD1540, SD1440) für Rohre von 14 bis 254 mm Durchmesser und einem Druck von bis zu 50 bar zur Verfügung.

Energieeffizienz durch Leckageüberwachung

Mit Hilfe der präzisen Durchflussüberwachung lassen sich Leckagen detektieren und so Energiekosten sparen. Zusätzlich erlaubt die hohe Wiederholgenauigkeit des Gerätes, die Kosten der Druckluft exakt auf die jeweilige Fertigungsstrecke umzulegen und die Kostenkalkulation der Produkte zu optimieren.

Grundlage für lückenloses Energiemanagement

Nach der EU-Energieeffizienz-Richtlinie DIN EN ISO 50001 haben sich alle Mitgliedstaaten verpflichtet, Energieeinsparungen vorzunehmen. Voraussetzung für Energiesteuerermäßigungen ist die Einführung eines Energiemanagementsystems. Die Kombination aus Druckluftzähler und regelmäßigen DAkKS-Kalibrierungen bietet die optimale Grundlage dafür.

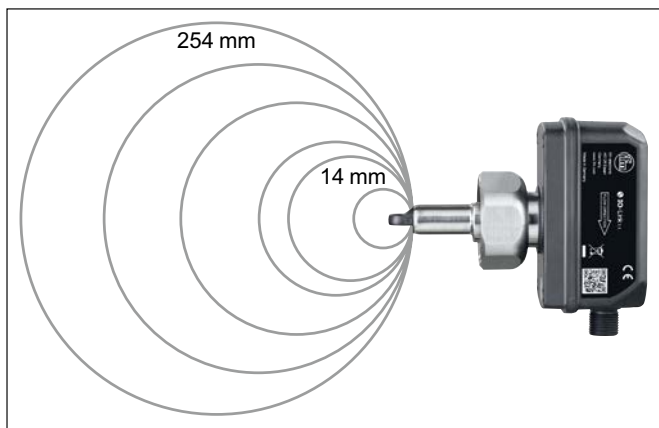

Abhängig vom Rohrdurchmesser gibt der Sensor den Verbrauch aus.

Messbereich [m³/h]	Medium	Prozessanschluss	Bestell-Nr.
0,05...15	Luft	G ¼ (DN8)	SD5500
0,25...75	Luft	R ½ (DN15)	SD6500
0,8...225	Luft	R 1 (DN25)	SD8500
1,4...410	Luft	R 1 ½ (DN40)	SD9500
2,5...700	Luft	R 2 (DN50)	SD2500
0,3...26260	Luft	G 1	SD1540
0,3...26260	Luft / Stickstoff	G 1	SD1440

Kalibrierzertifikate	Bestell-Nr.
ISO-Kalibrierung (6 Kalibrierpunkte)	ZC0020
DAkKS-Kalibrierung (6 Kalibrierpunkte)	ZC0075

Gemeinsame technische Daten		
Strömung		
Genauigkeit	[%]	± (2,0 MW + 0,5 MEW)
Reproduzierbarkeit	[%]	± (0,8 MW + 0,2 MEW)
Ansprechzeit	[s]	0,1
Strömung SD1440, SD1540		
Genauigkeit	[%]	± (6,0 MW + 0,6 MEW)
Reproduzierbarkeit	[%]	± (1,5 MW)
Ansprechzeit	[s]	0,1
Temperatur		
Messbereich	[°C]	-10...60
Druck		
Messbereich	[bar]	-1...16
Ausgangssignal		Schaltausgang, Analogausgang, Impulsausgang, IO-Link (konfigurierbar)
Schutzart		IP67

MW = Messbereichswert
MEW= Messbereichsendwert

BEST FRIENDS

Technische Änderungen behalten wir uns ohne vorherige Ankündigung vor. · 04.2024
ifm electronic gmbh · Friedrichstr. 1 · 45128 Essen



Drucksensoren
Speziell für pneumatische Prozesse



IO-Link-Master
Feldtaugliche Master mit Profinet-Schnittstelle



Druckluftzähler
Misst präzise Durchfluss und Verbrauch



Weitere technische Angaben finden Sie hier:
ifm.com/fs/SD5500